

N° 6903

Amplificateur hydraulique de pression

Température -40 - +120°C

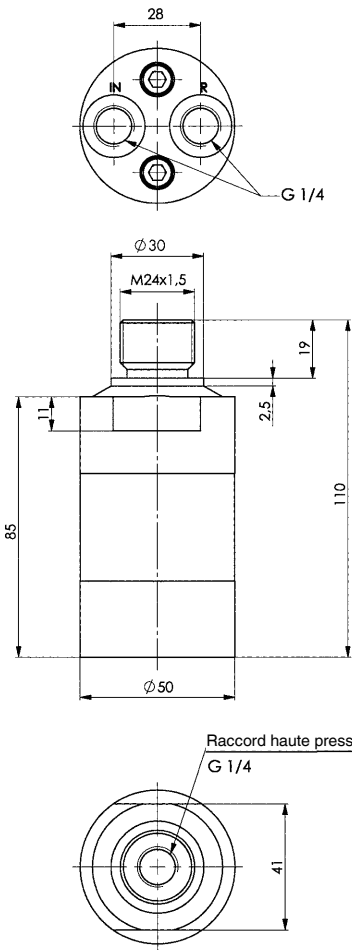

Code	N° d'article	Rapport d'amplification i	Pression de service max. ND [bar]	Pression de service max. HD [bar]	Q max. ND [l/min]	Q max. HD [l/min]	Poids [g]
452060	6903-20-15	1,5	200	300	8	1,0	1000
320184	6903-20-20	2,0	200	400	12	2,0	1000
275198	6903-20-32	3,2	200	640	15	2,5	1000
320192	6903-20-40	4,0	200	800	14	2,0	1000
291526	6903-20-50	5,0	160	800	14	1,6	1000
320200	6903-20-66	6,6	120	800	13	1,3	1000

ND = côté basse pression, HD = côté haute pression

Description:

Corps galvanisé et chromé, piston et siège en acier. Alimentation hydraulique par raccord fileté.

Utilisation:

Les amplificateurs hydrauliques de pression sont utilisés dans les outillages de bridage et de montage. La faible pression hydraulique de la machine est transformée en une pression de service plus élevée selon le rapport de transformation. Il existe une proportionnalité directe entre la pression d'entrée et la pression de sortie. La pression finale peut se régler à volonté par régulation de la pression d'entrée.

Caractéristiques:

Les principales fonctions sont représentées dans le plan de circuit hydraulique. L'huile circule jusqu'au raccord IN en passant par la vanne multivoie CV puis s'écoule sans entrave via les clapets antiretour KV1, KV2 et DV dans la zone de haute pression H. Dans ces conditions, l'amplificateur de pression atteint un débit maximal et un mouvement d'avance rapide est généré. Lorsque la pression d'entrée IN est atteinte dans la zone de haute pression H, les vannes KV1, KV2 et DV se ferment. La pression finale est établie par l'unité de pompage oscillante OP. L'unité est automatiquement désactivée lorsque la pression finale est atteinte dans la zone de haute pression H. En cas de chute de pression dans la zone de haute pression, en raison d'une consommation ou de fuite d'huile, la pompe oscillante OP s'enclenche automatiquement de manière à maintenir la pression finale à un niveau stable. La pression peut être évacuée hors de la zone de haute pression via la vanne DV à commande directe.

Remarque:

L'huile hydraulique doit être filtrée avec un filtre tressé de 10 microns, 19/16, suivant ISO 4406. Lorsque l'amplificateur est utilisé pour des applications où la pression d'alimentation est déconnectée, il est recommandé d'installer un clapet anti-retour étanche à commande hydraulique entre la sortie H et les vérins. Veuillez vérifier que la pression minimum de pilotage est suffisante. La conception de l'amplificateur autorise un certain niveau de fuite entre les sorties IN et R, ceci doit être pris en compte sur des outillages palletisés.

Sur demande:

Version flasquée, montage joints toriques et autres rapports d'amplification.

Plan du circuit hydraulique:

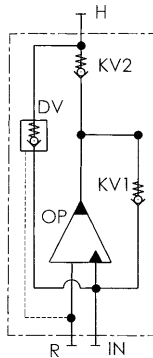

Exemples d'utilisations:

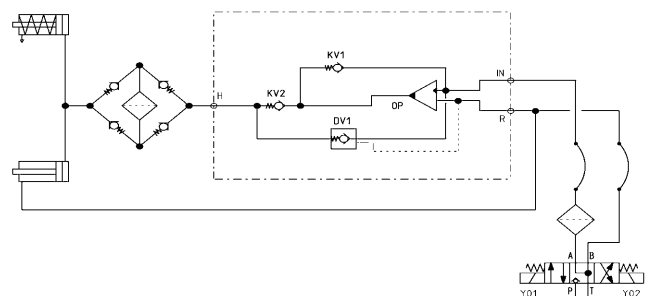
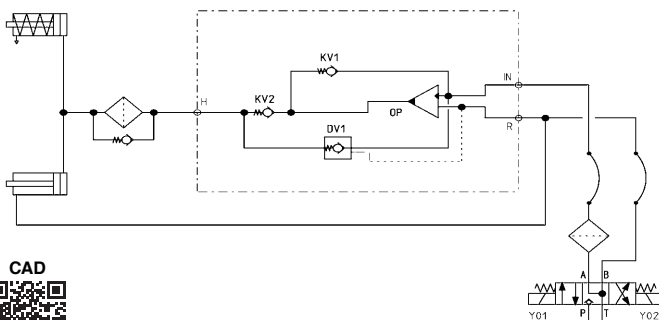
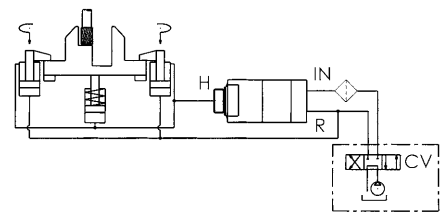

CAD

Sous réserve de modifications techniques.