

N° 6992H-11

Distribuidor giratorio

controlado, de efecto simple.
Una estación de carga y descarga,
presión de servicio máx. 350 bar

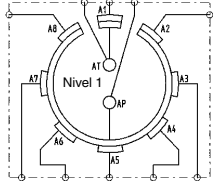

N° de pedido	Artículo n°	Cargar entradas de conexiones	Procesar entradas de conexiones	Cargar salidas de conexiones	Procesar salidas de conexiones	Temperatura ambiente [°C]	Q máx. [l/min]	NG	Peso [Kg]
324533	6992H-11-06	1	1	1	5	-10 - +60	8	5	3,6
324541	6992H-11-08	1	1	1	7	-10 - +60	8	5	3,5
324558	6992H-11-10	1	1	1	9	-10 - +60	8	5	3,5

Acabado:

Caja de acero fundido para tomas de aceite radiales G1/4. Émbolos de giro de acero bonificado y nitrurado con tomas de aceite radiales y frontales G1/4. Los desniveles en las tomas frontales pueden servir como uniones de juntas tóricas.

Aplicación:

Los distribuidores giratorios transmiten flujos de aceite hidráulico de una pieza de la máquina fija a otra en rotación. Éstos se encuentran en el eje giratorio de un sistema giratorio. Los distribuidores giratorios controlados sólo deben hacerse funcionar con aceite hidráulico. Los tipos 6992H-11 han sido diseñados para consumidores de efecto simple. Se puede conectar cada vez una estación de carga/descarga y 5, 7 ó 9 estaciones de mecanizado.

Características:

Estructura constructiva en tipo de construcción de corredera giratoria. Suministro simultáneo de aceite a presión a varios consumidores hidráulicos. En paralelo, se puede dirigir una estación de carga o descarga a través de las válvulas de paso para la sujeción o el aflojamiento. Altas presiones de servicio gracias a los componentes y las juntas de alta calidad. Construcción compacta. Larga vida útil.

Nota:

Los distribuidores giratorios controlados sólo se pueden utilizar para el servicio por ciclos o con números de revoluciones muy bajos. Los distribuidores giratorios deben hacerse funcionar sin momento de flexión. Recomendamos atornillar la caja rotante a las conexiones en los dispositivos de sujeción y asegurar el émbolo rotatorio sólo contra un giro excesivo. ¡No introducir fuerzas de cojinete! Las conexiones de conductos para el émbolo rotatorio sólo deberían efectuarse con conductos de tubo flexible. A partir de una presión de servicio de más de 200 bar aparece una pérdida de aceite de fuga en la estación de carga y descarga destensada, que puede compensarse con un acumulador de presión. El acumulador de presión deberá ser seleccionado con los correspondientes dispositivos de seguridad y según las normativas de seguridad de los estados correspondientes. Para controlar los distribuidores giratorios recomendamos utilizar válvulas de asiento de paso.

N° 6992H-11-06

N° 6992H-11-08

N° 6992H-11-10

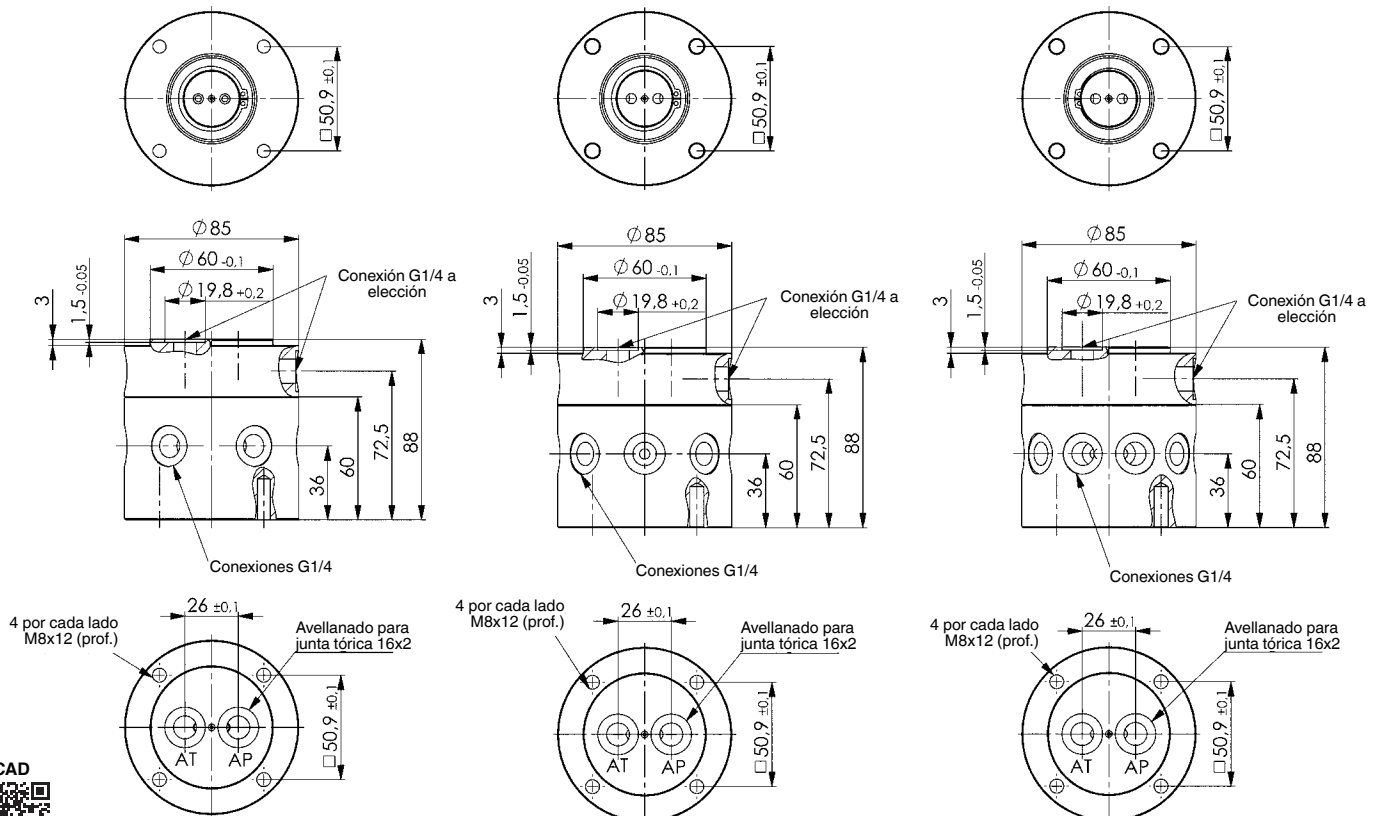

Se reserva el derecho de cambios técnicos.

Ejemplo de aplicación:

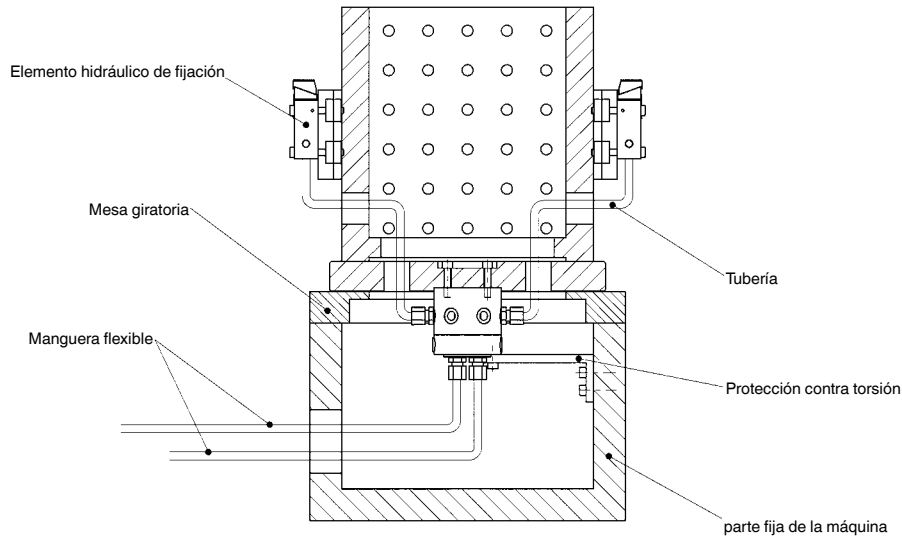

Esquema hidráulico - ejemplo:

Ejemplo de conexión:

Distribución giratoria de efecto simple, controlado 1x cargar, 7x mecanizar
 La estación de carga y descarga es accionada a través de una válvula distribuidora 3/2.
 Las estaciones de mecanización son accionadas directamente a través de la bomba.
 La separación de la estación de carga y descarga, dentro del distribuidor giratorio, de las estaciones de mecanización, no está exenta de aceite de fuga. El caudal de aceite de fuga crece a medida que la presión aumenta. Se puede maniobrar el depósito de presión para compensar el aceite de fuga. Continuar con la siguiente estación de mecanización cuando la estación de carga/descarga se encuentre fijada.

